



# Terra Felis 3 evo

**HOLMER**   
exxact

# Лучший в своем классе.

Terra Felis 3 evo является самым современным свеклопогрузчиком-очистителем. Почти уже 10 лет Terra Felis успешно применяется во всем мире и все это время служит примером бережной и эффективной технологии погрузки свеклы. Об этом свидетельствует разработка запатентованного компанией HOLMER приемного стола.

Terra Felis 3 evo обеспечивает максимальный комфорт в работе, который обусловлен устройством автоматизированного наполнения кузова автомобиля HOLMER DynaFill, а также просторной кабиной и самой быстрой складной автоматикой. Концепция очистки подбирается индивидуально, имеются решения для самых разнообразных условий использования. Приемный стол шириной 9,72 м, расстояние перегрузки 15 м и продуманное расположение уравнивания противовеса дополняют общую концепцию.

Мы, в компании Holmer, с энтузиазмом и уважением работаем над созданием прогрессивных решений, для того чтобы техника Terra Felis вызвала у вас восхищение. Наши машины являются лидерами на рынке технологий. Во всем мире. Для вашего успеха.

## Кратко о Terra Felis 3 evo:

- > Двигатель Mercedes мощностью 381 л. с. / 280 кВт Stage V — бережное отношение к нашей окружающей среде
- > Новый гидравлический приводной механизм — больше мощности при меньшем расходе топлива
- > Запатентованный приемный стол HOLMER VarioPick — еще больше гибкости при очистке
- > Четыре различных варианта дополнительной очистки — индивидуальная адаптация к условиям на местности
- > Система помощи водителю HOLMER DynaFill в комбинации с подъемной кабиной — максимум безопасности при погрузке
- > Практичный выдвижной топливный бак в качестве противовеса — оптимальная устойчивость и простота дозаправки
- > 3,00 м Ширина — для надёжности при движении на дороге

«Terra Felis обеспечивает самую тщательную и самую бережную очистку, которую только можно предложить на рынке. Мы показываем лучшие результаты в сфере производства сахара».

Rainer Röckl  
(LMG Laaberrübe GbR)

Быть впереди.

# История

Почти уже 10 лет Terra Felis успешно применяется во всем мире. Однако история техники для очистки и погрузки свеклы из местечка Эггмюль началась еще раньше:

- > Уже в 1979 году компанией HOLMER производились прицепные свеклопогрузчики-очистители. В 1988 году был продан уже 51 так называемый «ленточный очиститель».
- > В 1982 году Эрих Фишер из местечка Эггмюль получил патент на первый самоходный свеклопогрузчик-очиститель — так называемый «фишермаус», которому такие машины по сей день обязаны своим прозвищем.
- > В 1993 году компания HOLMER разработала свой первый самоходный свеклопогрузчик-очиститель — уже в то время с двигателем Mercedes мощностью 260 л. с., 8-метровым приемным столом, перегрузочным рычагом длиной 12 метров и подъемной кабиной с гидравлическим приводом.
- > В 2007 году компания HOLMER создает первый прототип Terra Felis, для того чтобы внедрить свои профессиональные наработки, в частности в области перегрузки сахарной свеклы.
- > В 2008 году компания HOLMER совершила революцию в области свеклопогрузчиков: путь очистки на модернизированном и запатентованном приемном столе впервые имел гибкую регулировку.

Terra Felis 3 evo является логическим продолжением всего накопленного опыта. Его качество определяется надписью «Сделано в Германии». Компания HOLMER разрабатывает и строит свои машины в баварском местечке Эггмюль, опыт компании в сфере сельскохозяйственного машиностроения составляет 50 лет.

С большим энтузиазмом команда HOLMER ежедневно работает над своими машинами, чтобы они приводили вас в восхищение. Техническая поддержка, поставка запчастей, продажа — в HOLMER вы получите все из одних рук, став частью сильной, инновационной семьи.



Иметь опыт.



«Разработка всех идей осуществляется нами путем конструирования в системе CAD. Возможность получения компьютерного 3D-изображения позволяет продуктивно сотрудничать с коллегами из других отделов. Таким образом, мы можем создавать прототипы и серийные детали за короткие промежутки времени. Я всегда горжусь результатами своей работы, когда благодаря моим чертежам и расчетам возникает отличное решение для наших клиентов».

**Йоханн Рот**  
(исследования и разработки)

**Заботиться о  
завтрашнем дне.**

**Made in  
GERMANY**

## Профессионалы для профессионалов

Почти уже 10 лет компания HOLMER производит Terra Felis. Наш опыт по очистке и перегрузке сахарной свеклы ведет свой отсчет с 1979 года. Наш опыт — это ваш успех.

Главной целью при разработке Terra Felis 3 evo являлась оптимизация сохранности сахарной свеклы при максимальной безопасности перегрузки и очистки. Для ее достижения наши разработчики приложили все свои знания: запатентованный приемный стол HOLMER непрерывно совершенствовался вместе с системой VarioPick, а в процесс перегрузки вносились революционные изменения, такие как улучшенный обзор из подъемной кабины и система помощи водителю DynaFill. 3,00 м ширины гарантирует надёжное перемещение по дороге.

Поэтому Terra Felis — это не просто машина. Это концепция бережной, безопасной и экономически выгодной погрузки свеклы — независимо от погоды, независимо от грунта:

**Свеклопогрузчик Terra Felis 3 evo разработан в местечке Эггмюль (Бавария, Германия)**

- > Рациональная общая концепция — для вашего успеха
- > Запатентованный приемный стол HOLMER VarioPick — гибкий путь очистки и незначительный расход топлива
- > Интеллектуальные решения систем помощи водителю — оптимальная разгрузка водителя и максимум безопасности

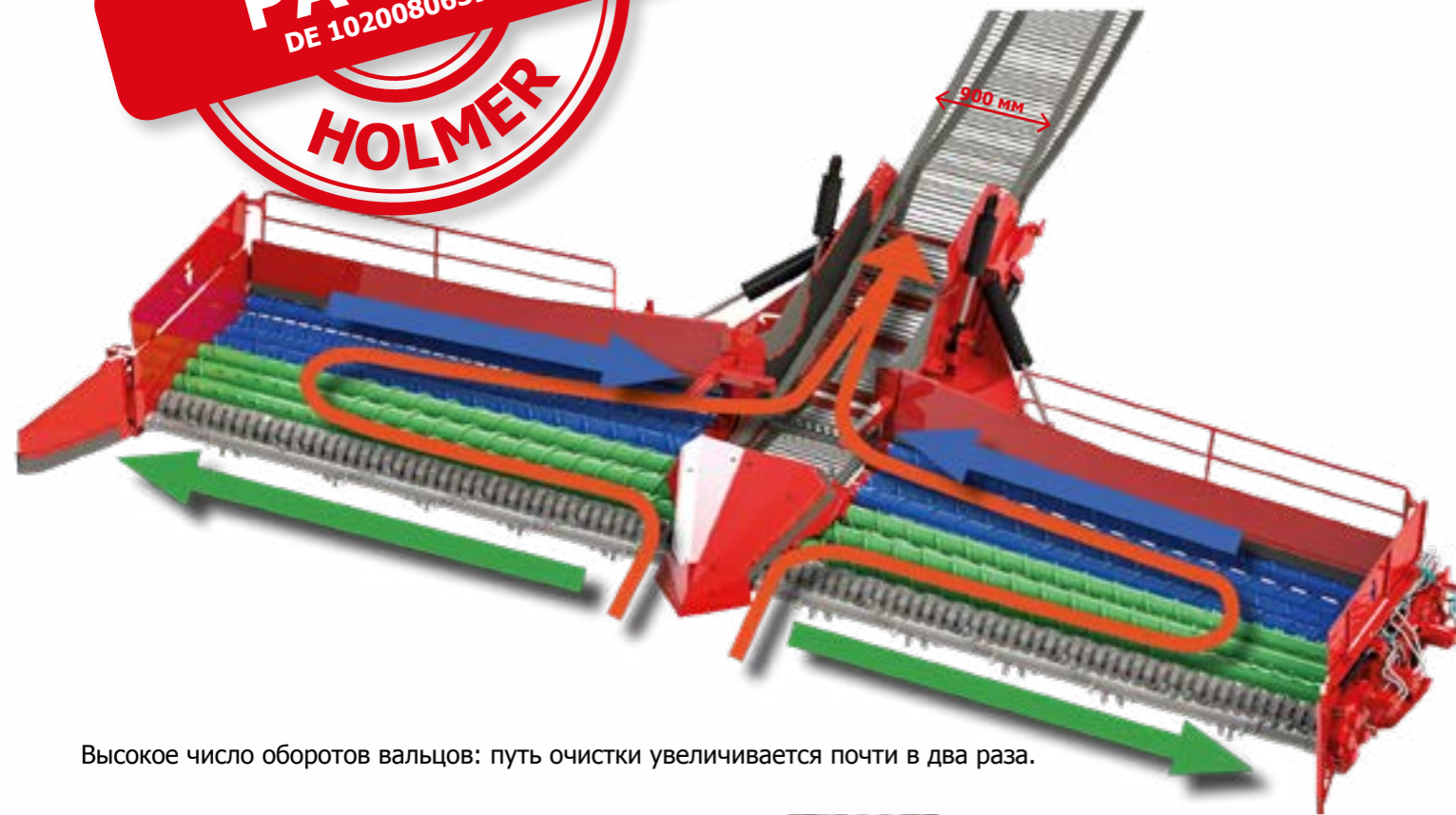

Высокое число оборотов валцов: путь очистки увеличивается почти в два раза.

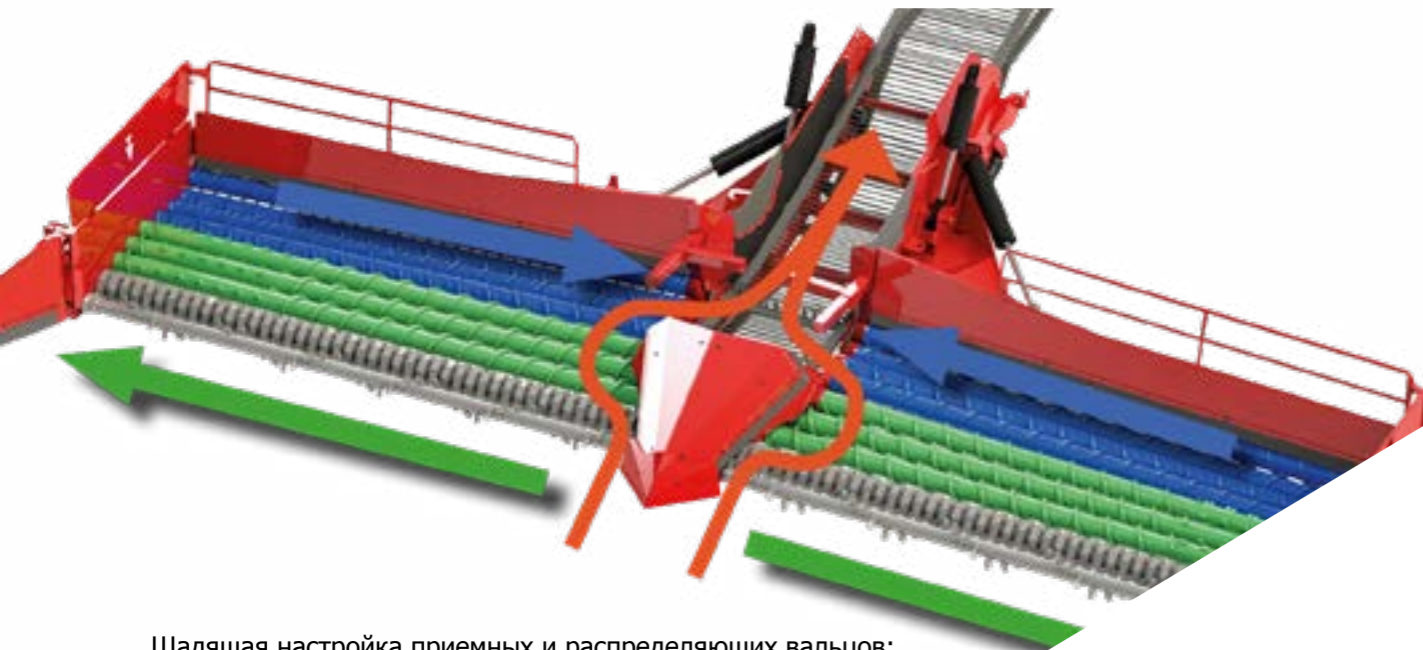

Щадящая настройка приемных и распределяющих валцов: свекла подается по короткому пути непосредственно на центральный транспортер.

# Приемный стол

Различные условия — различные варианты регулировки: у запатентованного приемного стола HOLMER путь очистки и, следовательно, интенсивность очистки осуществляется в соответствии с индивидуальными условиями в довольно широких пределах. Для этого была создана бесступенчатая регулировка частоты вращения приемных валцов и передаточного валка, распределяющих и накапливающих валцов.

При более высокой частоте вращения на распределяющих валцах свекла на столе очистки сначала транспортируется наружу. Благодаря этому путь очистки практически удваивается по сравнению с режимом бережной очистки.

**Очистка без компромиссов, ведь нужна только свекла:**

- > В общей сложности 18 износостойких валцов с автоматическим реверсом — гарантия отличной очистки
- > В серийном исполнении все чистящие валцы имеют до четырех слоев накладки высокой твердости, а также до трех слоев специальной накладки твердым сплавом на витках накапливающих валцов — минимум износа и максимум долговечности
- > Хорошо зарекомендовавший себя участок очистки с тремя регулируемым независимо друг от друга видами валцов (приемных валцов и передаточного валка, распределяющих и накапливающих валцов) — бескомпромиссная бережная очистка свеклы при максимальной производительности загрузки
- > Большой диаметр валцов — 140 мм и диаметр витков 20 мм; 17 спиральных витков на каждом валце — снижение износа без склеивания
- > Труба накапливающего валца с постоянным диаметром и интегрированной подшипниковой опорой; пластина из твердого металла на конце витков — снижение сопротивления потока свеклы при передаче на транспортер, сведения к минимуму повреждения свеклы и максимальной защиты от износа
- > Ширина приемного стола (внутренняя) 9,72 м — гибкая адаптация к любым буртам
- > Низкая частота вращения при высокой производительности загрузки — снижение расхода топлива
- > Плавный контроль числа оборотов привода, включая автоматическое и ручное реверсирование всех валцов — безостановочное проведение работ
- > Центральный клин со сменным наконечником и двухсекционным кожухом — легкий доступ для технического обслуживания
- > Автоматизированный захват оставшейся свеклы, включая функцию смещения и маятниковый компенсатор на телескопическом скребке — удобство и простота захвата оставшейся свеклы
- > Опциональная система увлажнения с баком объемом до 1200 л (непрерывная эксплуатация, с интервалами, в зависимости от давления в гидросистеме, отдельная установка времени увлажнения и перерывов, включение справа/слева, фильтр) — надежная погрузка и бескомпромиссная очистка



Нести ответственность.

Быть честным.

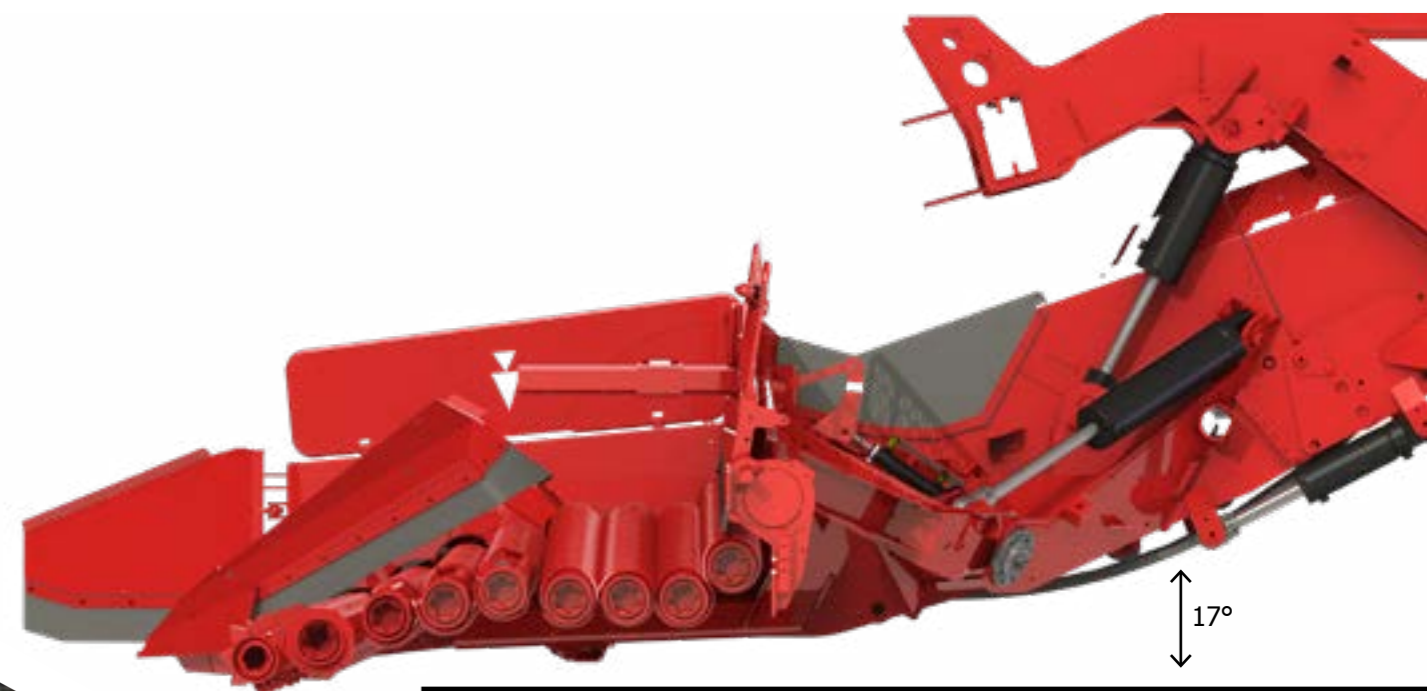

**VarioPick**   
Nur das Original reinigt Rüben richtig.

## VarioPick

Уникальное расширение для лучшего приемного стола всех времен. Новая технология HOLMER VarioPick позволяет регулировать как производительность очистки, так и угол установки. При низкой степени загрязнения малый угол установки обеспечивает минимальный расход топлива за счет оптимальной легкости хода, при повышенном загрязнении больший угол установки гарантирует дополнительное пространство для отбрасываемой земли и травы. Таким образом, постоянно исключается «всплывание» приемного стола.

**Идеальная очистка в любом положении при помощи HOLMER VarioPick:**

- > Индивидуально регулируемый угол установки — экономия топлива и оптимальная очистка
- > Регулировка угла приемного стола с 17° до 22° — дополнительное место для отбрасываемой земли и травы и предотвращение «всплывания» приемного стола
- > Настройка интенсивной очистки — для в два с лишним раза больше уборки сорняков на приёмнике
- > Интенсивность VarioPick и доочистителя гибко регулируются - до 92 % больше очистки корнеплодов от сорняков

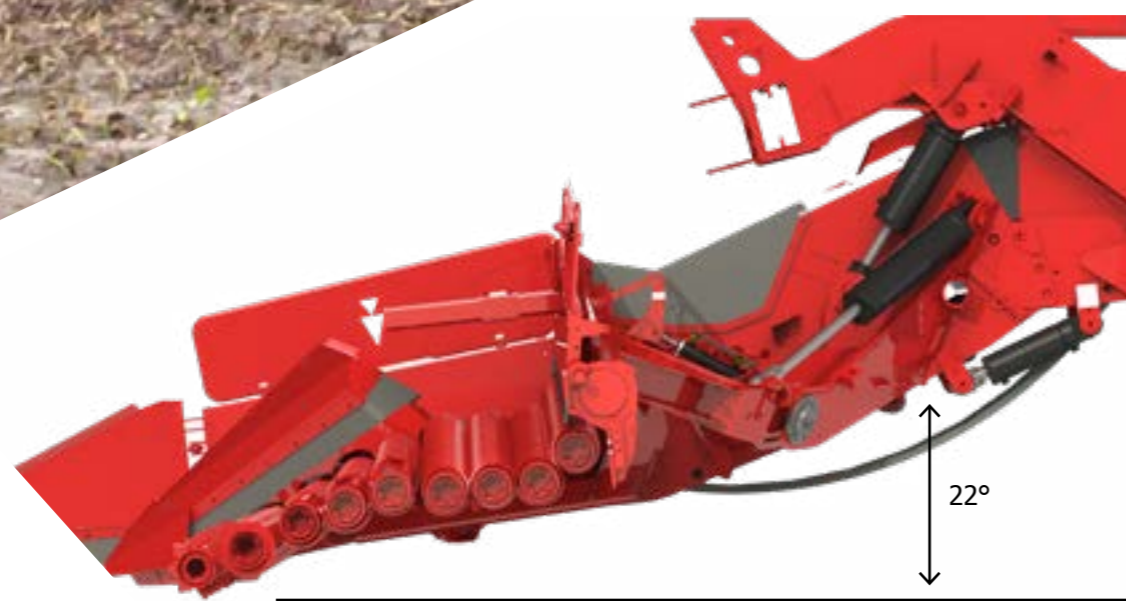



# Путь очистки

Сахарная свекла проходит в Terra Felis различные станции очистки: сначала в HOLMER VarioPick, в завершении путем одной из четырех доступных опций дополнительной очистки. Обе станции связываются транспортером шириной 900 мм, который благодаря самой большой пропускной способности на рынке гарантирует производительную и бережную транспортировку свеклы от приемного стола к последующей очистке. Продуманная система перепадов заботится о том, чтобы транспортировка свеклы от одного компонента очистки к другому осуществлялась бережно.

## Мы знаем, что нужно свекле:

- > **Транспортер шириной 900 мм — для не имеющей себе равных по производительности бережной транспортировки свеклы**
- > **Износостойкие, мягкие полиуретановые захваты, включая клапана для загрязнений на транспортере — высокая пропускная способность и максимальная сохранность свеклы**
- > **Большая пропускная способность при более низкой скорости транспортера — уменьшение износа и снижение потерь, связанных с чрезмерным измельчением и повреждением свеклы**
- > **Передвижная сепарирующая лента для смягчения перепада транспортера — снижение на 30 % повреждения свеклы**
- > **Путь очистки может гибко регулироваться от 24,4 до 32,5 м — адаптация к потребностям очистки**
- > **Автоматическое отключение реверса приемного стола и устройства дополнительной очистки — безостановочное проведение работ и предотвращение повреждений**

БЫТЬ ЧУВСТВИТЕЛЬНЫМ.

> **Сепарирующий транспортер-очиститель HOLMER — для легких почв**

Транспортировка свеклы осуществляется в высшей степени бережно. Легко отделяемая земля проваливается сквозь сепарирующий транспортер шириной 900 мм. Такая очистка сопровождается минимальным износом и требует по этой причине крайне незначительных затрат.



> **HOLMER Cleaner — для средних и тяжелых почв**

Блок очистительных валцов для бережной очистки повышает производительность очистки, что обеспечивает высокую интенсивность очистки почти на всех видах почв. Сочетание с передвижной сепарирующей лентой позволяет снизить потери от повреждения свеклы в месте передачи благодаря незначительной высоте падения. Ваннообразное расположение валцов с 4-шовным нанесением твердого сплава позволяет реализовать минимальный износ при максимальной производительности. В качестве опции оснащается тормозом для свеклы и системой увлажнения

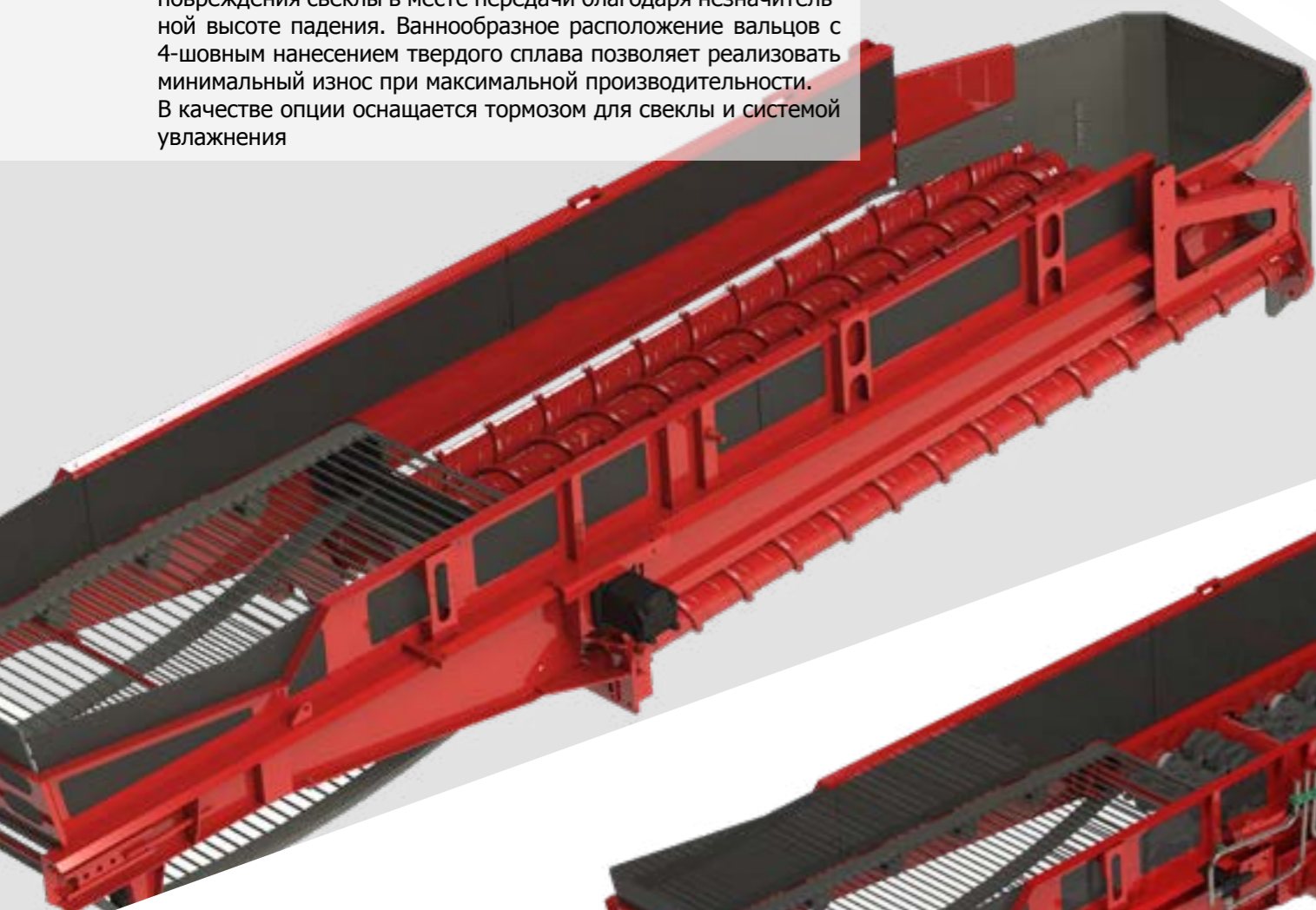

> **HOLMER CrossRoller flex — для каменистых или крайне тяжелых почв**

Легко удаляются также крупные камни и крайне липкая земля: Три специально подпружиненных поперечных валца отделяют камни от свеклы. При отсутствии в свекле камней поперечные валцы перекрываются сепарирующей лентой для оптимальной сохранности свеклы.



# Дополнительная очистка

Различные почвы, различные способы очистки: Всегда превосходная очистка при помощи уникальной, адаптированной друг к другу системы очистки HOLMER, состоящей из VarioPick, транспортера и различных вариантов устройства дополнительной очистки, связанных друг с другом посредством подпружиненного элемента. Эксклюзивное предложение компании HOLMER — четыре различных, легко сменяемых устройства дополнительной очистки. Таким образом, для каждого вида почвы гарантируется превосходная комбинация очистки и бережного отношения к свекле.

**Уникальная особенность для самоходных рабочих машин:  
Четыре варианта, приспособленные под ваши потребности.**

## Быть гибким.



> **VarioCleaner — для изменяющихся условий**

Отделение свеклы может осуществляться с максимальной бережностью или интенсивностью, полностью в соответствии с вашими потребностями — снижение повреждения свеклы.

При низкой степени загрязнения затыгивающие валцы частично бесступенчато покрываются передвижной сепарирующей лентой. Таким образом, HOLMER VarioCleaner представляет собой интеллектуальное комплексное решение для самых различных условий — для тяжелых и легких почв, а также для почв с большим количеством сорняков.

Передвижная сепарирующая лента может плавно регулироваться во время процесса погрузки, благодаря чему может подбираться интенсивность очистки — гибкость регулировки во время погрузки.

При интенсивной очистке в среднем на 15 % больше очистка от сорняков, чем при бережной настройке.

В качестве опции оснащается тормозом для свеклы и системой увлажнения.



Уникальная HOLMER DynaFill посредством лазерных датчиков обследует загружаемый автомобиль, распознает насыпной конус свеклы и при помощи этой информации управляет процессом наполнения в полностью автоматическом режиме. Результат всегда неизменный — идеально загруженный грузовой автомобиль, отвечающий всем требованиям законодательства относительно погрузки.

**DynaFill**

## Перегрузка

Труднодоступные места загрузки, большие расстояния до буртов, значительно варьирующаяся высота загрузки. С помощью перегрузочного транспортера длиной до 15 м, высотой перегрузки свыше 6 м и двух поворотных шарниров с гидроприводом обеспечивается угол поворота при перегрузке 332°. Благодаря подъемной кабине водитель всегда имеет полный обзор. Уникальный инновационный лазерный механизм HOLMER DynaFill полностью автоматизирован и осуществляет контроль наполнения кузова автомобиля, обеспечивая существенную помощь водителю и оператору.

**Потому что мы хотим знать, что внутри:**

- > Перегрузочный рычаг длиной 15 м — для транспортировки через канавы
- > Перегрузочный рычаг высотой более 6 м — для транспортировки на склонах
- > Перегрузочный рычаг с возможностью поворота на 332° — для максимальной гибкости
- > Облегченная конструкция с высокопрочными износостойкими ПЭ-панелями — уменьшение износа и снижение затрат
- > HOLMER DynaFill — полностью автоматизированное равномерное наполнение кузовов автомобилей
- > Подъемная кабина — обзор наполняемого автомобиля и контроль загрузки при помощи системы Dyna-Fill
- > Опция: Интегрированные в терминал транспортерные весы (весовые ячейки, датчик частоты вращения, датчик углов, компьютер) — максимальная точность учета количества свеклы
- > Оптимальное расположение роликов весов на прямом элементе излома рамы — точность взвешивания

Работать точно.



«Если речь идет о приемном столе или о различных опциях очистки — Terra Felis представляет собой машину высокой сложности. Самое замечательное — это когда при создании опытного образца наши совместные идеи перерастают в превосходное решение».

Андреас Эрл  
(исследования и разработки)

Штат компании HOLMER по всему миру составляет 400 сотрудников, которые ежедневно работают над тем, чтобы сделать наши машины еще лучше. От разработки до технической поддержки HOLMER – результат слаженной работы. Прогресс и энтузиазм — неотъемлемые составляющие сотрудничества. Наш успех является результатом работы в команде. Именно поэтому мы лидируем в технологиях. Во всем мире. Для вашего успеха.



Пожалуйста,  
сложите здесь



## Система автоматического раскладывания

Система автоматического раскладывания Terra Felis активируется нажатием кнопки и обеспечивает быстрое раскладывание и сбор отдельных узлов и агрегатов машины, которые управляются автоматически в согласованной, в целях безопасности, последовательности, таким образом, чтобы Terra Felis в самое короткое время мог быть преобразован из режима движения по дорогам в режим перегрузки. Быстрая система автоматического раскладывания гарантирует простоту и быстроту переналадки.

**Уже загружаем или еще готовимся?**

**Эти узлы и агрегаты являются компонентами системы автоматического раскладывания Terra Felis:**

- > Очиститель буртов (рабочее положение/транспортное положение)
- > Лопасть приемного стола (раскладывание/складывание)
- > Боковой щиток приемного стола (раскладывание/складывание)
- > Копирующий башмак приемного стола (выдвигание/задвигание)
- > Кабина (подъем, перемещение вперед/назад, опускание)
- > Перегрузочный рычаг (выдвигание/задвигание)
- > Противовесный рычаг (разворачивание/сворачивание)
- > Топливный бак (раскладывание/складывание)



Развиваться свободно.

Пожалуйста,  
сложите здесь

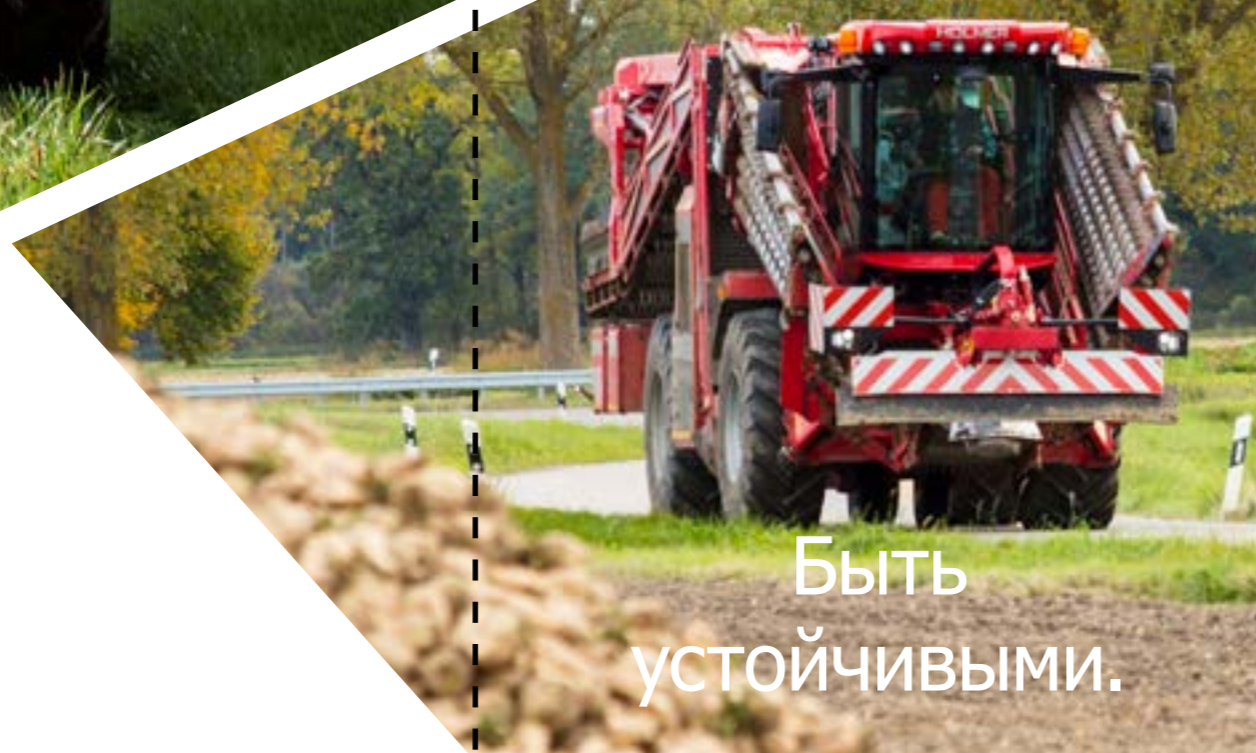

БЫТЬ  
УСТОЙЧИВЫМИ.

## Ходовая часть

Комфортное и безопасное движение благодаря отличным балансовым характеристикам становится возможным с Terra Felis 3 evo. От подвески приемного стола и межосевого расстояния до системы опор и выдвижного топливного бака – HOLMER предлагает комплексное решение для работы в поле и движения по дороге.

Выдвижной топливный бак, имеющий в полностью заправленном состоянии вес до 2 870 кг, при загрузке выполняет роль противовеса, обеспечивающего устойчивость даже при большом расстоянии перегрузки. Смещение центра тяжести выдвижного топливного бака достигает 19%. Рычаг противовеса создает необходимую устойчивость даже при погрузке на наклонной плоскости.

**Наша цель — быстрота перемещения и устойчивость:**

- > **Скорость движения по дороге до 40 км/ч — максимально быстрое перемещение**
- > **Система опор — устойчивое положение**
- > **Система поддрессоривания — безопасность движения по дороге**
- > **Идеальное распределение веса благодаря оптимальному расположению узлов — оптимальное тяговое усилие всех четырех колес**
- > **Две ведущие оси снабжены тормозами — максимум безопасности**
- > **Гидравлическое поддрессоривание 3-ей и 4-ой осей для движения по дороге — максимум комфорта при движении**
- > **Полностью автоматический выдвижной топливный бак для перераспределения нагрузки — оптимальная устойчивость даже при большом расстоянии перегрузки**
- > **Легкий доступ к выдвижному баку — быстрая заправка и даже в рабочем положении автомобиля**
- > **3,00 м Ширина — для надёжности при движении на дороге**

# Двигатель и гидравлическая система

Оптимальная производительность при минимальном расходе топлива: Мощный двигатель Mercedes обеспечивает экономию дизельного топлива за счет снижения оборотов двигателя при максимальной производительности загрузки до 560 тонн в час. При потребности в более высокой мощности, например, при более отвесном угле установки приемного стола HOLMER VarioPick при сильном загрязнении корнеплодов, имеется

достаточный резерв мощности.

Terra Felis 3 evo соответствует норме токсичности отработавших газов Stage V. Технология AdBlue обеспечивает превращение образующихся при сгорании топлива оксидов азота в процессе обработки выхлопных газов в чистый азот и воду — защищает нашу окружающую среду.

Высококачественные гидравлические компоненты Terra Felis 3 evo обеспечивают высокую надежность в эксплуатации.

Благодаря применению износостойчивых узлов обеспечивается сокращение эксплуатационных расходов. Отключение рабочей гидравлики при движении по дороге снижает, кроме того, расход топлива.

## Достаточные резервы мощности для лучших результатов очистки:

- > **Двигатель Mercedes мощностью 381 лс / 280 кВт Twin-Turbo (с двумя турбокомпрессорами) — максимум производительности**
- > **Норма токсичности выхлопных газов по стандарту Stage V с технологией SCR (AdBlue) и сажевый фильтр для дизельного топлива — минимум вредных выбросов**
- > **Способность двигателя к пуску при температуре до -30° C — возможность использования в экстремальных условиях**
- > **Режим загрузки в оптимальном диапазоне работы двигателя всего лишь при 1 150 об/мин — эффективная передача усилия**
- > **Движение автомобиля — снижение частоты вращения при движении по дороге**
- > **Гидростатический привод ходовой части LINDE с 3-ходовой раздаточной коробкой ROEGELBERG — оптимальная тяга в любой момент времени**
- > **Опциональная скорость при движении по дороге 40 км/ч при 1 400 об/мин — быстрота перемещения**
- > **HOLMER EcoPower — оптимальная мощность при самом незначительном расходе топлива**
- > **Мощная рабочая гидравлика производительностью до 162 л/мин — совмещенные функции цилиндров**
- > **4 замкнутых гидравлических контура с высокими запасами мощности — быстрая погрузка**
- > **Оптимизированная доступность отдельных компонентов — максимальное удобство в обслуживании**
- > **Вентилятор с гидравлическим приводом и автоматической функцией реверса — для очистки системы охлаждения**
- > **Встроенный в моторный отсек гидробак, долгое время сохраняющий тепло за счет остаточного тепла двигателя — оптимальная вязкость масла даже при эксплуатации в очень холодных условиях**

Показывать свои сильные стороны.



# Освещение

Благодаря концепции освещения Terra Felis ночь превращается в день. Таким образом, даже при работе в ночное время гарантирована оптимальная видимость. Рабочий диапазон машины на 100 % освещают 24 светодиодные фары. Это гарантирует максимальный уровень безопасности процесса захватывания и перегрузки свеклы, в том числе — в ночное время.

## Больше света — больше безопасности:

- > **Оптимальное освещение рабочего диапазона — для вашей безопасности**
- > **В общей сложности 24 рабочие светодиодные фары — для наилучшего освещения при проведении полевых работ**
- > **Серийное оснащение мощными фарами 14 x 2 500 лм и 10 x 1 800 лм — облегчение работы в ночные смены**
- > **Мягкий свет — для защиты зрения**
- > **Светодиодные фары ближнего и дальнего света — комфорт при ночных поездках по дорогам**
- > **Функция освещения рабочими фарами «follow me home» — безопасность при выходе из машины**



Видеть все в ясном свете.



«При работе на Terra Felis нет напряжения, ты всегда расслаблен. Я могу легко адаптировать машину к любым условиям. Конструктивная особенность VarioPick позволяет прекрасно чистить корнеплоды, даже при большом количестве травы в кагате, и ещё большое преимущество приёмник Terra Фелиса не при каких условиях не всплывает».

**Кристиан Рогль  
(МТС Сент-Мариен и окрестности,  
Австрия)**

С производительностью перегрузки до 400 000 тонн за сезон Terra Felis является абсолютным лидером по эффективности.  
Для того чтобы вы уже сегодня были наилучшим образом подготовлены к погрузке свеклы в будущем.

Иметь свой  
собственный  
почерк.



## Кабина

Самая большая кабина на рынке с выгнутым лобовым стеклом от потолка до пола оптимальным образом объединяет в себе безопасность и комфорт. Для того чтобы обеспечить водителю отличный обзор, кабина может подниматься при помощи гидравлического привода на 5,10 м. При этом кабина перемещается назад над максимальной точкой подъемного приспособления и таким образом образует не имеющий себе равных обзор приемного стола, транспортера и загружаемого автомобиля. Рабочее место с теплоизолирующим стеклом обеспечивает максимальный обзор в любое время, создавая комфортные условия для работы.

### Водитель для нас превыше всего:

- > Кабина с гидравлическим приводом может подниматься на 5,10 м и отодвигаться назад на 1,24 м — отличный обзор приемного стола и загружаемого автомобиля
- > Автономный отопитель и серийный автоматический климат-контроль — оптимальный рабочий климат
- > Ориентированные на водителя элементы управления — эргономичная работа без усталости
- > Зеркало с электрической регулировкой и подогревом — оптимальный угол обзора
- > Оптимальная шумоизоляция 68 дБ — для спокойной работы
- > Радиоприемник с переговорным устройством — отличная связь
- > Большой холодильный отсек — для хранения продуктов
- > Многочисленные отсеки — офисный порядок в кабине

Оказывать  
поддержку.

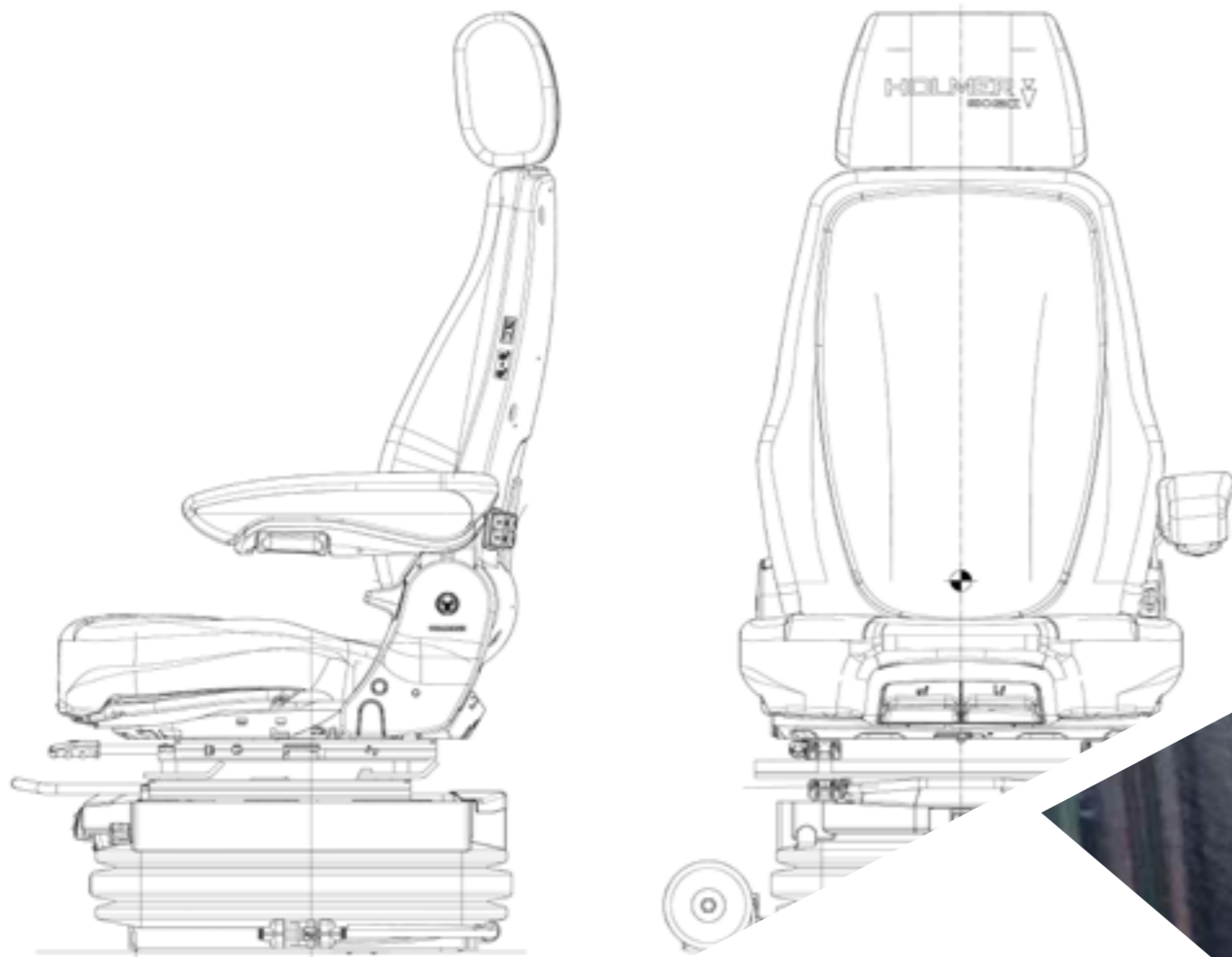

# Вращающееся сиденье GRAMMER

При длительной эксплуатации дополнительный комфорт во время движения обеспечивает изготовленное по заказу HOLMER вращающееся сиденье GRAMMER. Оно автоматически регулируется в соответствии с весом водителя, амортизирует и обеспечивает комфорт за счет активного обдува. Датчик положения и чувствительный элемент датчика ускорения при этом 250 раз в секунду определяют положение и заданное ускорение в направлении Z. Характеристики жесткости выбираются в любой момент индивидуально.

В сочетании с пневматическим поясничным упором и активной амортизацией толчков водитель не испытывает лишних нагрузок и концентрируется на работе. Панорамная кабина HOLMER предлагает в этом отношении максимальный комфорт при движении, отвечающий самым высоким требованиям.

## Наш опыт для вашего здоровья:

- > Изготовление по спецзаказу HOLMER — поскольку вы находитесь в центре наших разработок
- > Активный обдув сиденья — комфорт и отсутствие пота
- > Электropневматическая, активно управляемая подвеска с вертикальным гашением колебаний — для активной амортизации толчков
- > Снижение максимальных ускорений до 75% — забота о вашем здоровье
- > Пневматическая индивидуальная регулировка вращающегося сиденья — для того чтобы вы всегда могли видеть рабочий процесс



# HOLMER SmartDrive

HOLMER SmartDrive представляет собой концепцию интуитивного управления Terra Felis. Комбинация сенсорного терминала и джойстиков позволяет быстро и просто включить любую функцию. Программируемые кнопки и устройства быстрого доступа гарантируют спокойную работу — поскольку удобство водителя для нас превыше всего. Благодаря HOLMER SmartDrive кабина Terra Felis стала центральным звеном управления всей технологической цепочкой: Водитель наблюдает все данные и процессы и имеет возможность гибко и удобно регулировать их в соответствии с местными условиями.

## Водитель в центре всего процесса:

- > **Интуитивное управление — простая и безопасная работа**
- > **HOLMER EasyTouch с 12,1-дюймовым сенсорным терминалом — вся информация под рукой**
- > **2 пропорциональных удобных джойстика — эргономичное рабочее место**
- > **Видеоконтроль приемного стола и дополнительной очистки; камера с широким углом охвата в месте перегрузки и 4 серийные камеры заднего вида — надежный контроль работы машины**
- > **Самая быстрая система автоматического складывания и раскладывания — минимальное время переналадки и гибкий переход между погрузкой справа и слева**
- > **Программируемые клавиши — быстрое изменение настроек во время процесса погрузки**
- > **Сохранение в памяти 3-х индивидуальных настроек процесса очистки — максимальное удобство для водителя**
- > **Ориентирование всех элементов управления на водителя — ведь водитель и машина являются единым целым**
- > **Диагностика автомобиля, включая возможность считывания 3У неисправностей через порт USB — быстрое устранение неисправностей**



Держать все под контролем.

# Системы помощи водителю

Водитель — самый важный человек. Мы постоянно работаем над техническими решениями, которые по возможности снимают с него нагрузку и поддерживают, чтобы водитель мог полностью сконцентрироваться на своей задаче: погрузке превосходно очищенной свеклы. Системы помощи водителю позволяют также документировать количество погруженной свеклы и организовывать эффективную логистическую цепочку.

## Системы помощи будущего уже сегодня:

### > HOLMER DynaFill (опция)

HOLMER DynaFill гарантирует всегда оптимальную, соответствующую требованиям законодательства погрузку — существенная помощь водителю и оператору. При помощи лазера на перегрузочном рычаге, контролирующего пространство загрузки автомобиля, программное обеспечение машины получает информацию о степени наполнения кузова. Terra Felis поворачивает перегрузочный рычаг в правильное положение в полностью автоматическом режиме и останавливает процесс при достижении равномерной загрузки автомобиля. Интеллектуальное и надежное решение для погрузки свеклы.

### > Быстрый выбор интенсивности очистки

Для простой и быстрой регулировки интенсивности очистки на Terra Felis 3 имеются три предустановленные клавиши выбора. Они соответствуют трем режимам: для незначительной степени загрязнения, нормального загрязнения и для сильно загрязненной свеклы. В дальнейшем водитель может индивидуально подстраивать частоту вращения каждого агрегата очистки в отдельности и сохранять значения. Тем самым сокращается время реакции на быстро меняющиеся условия во время процесса погрузки.

### > TopView (опция)

С помощью изображений с 6 камер HOLMER TopView создается панорамный обзор Terra Felis с углом обзора 270°. В результате водитель получает максимальный обзор пространства вокруг машины. Благодаря этому, при маневрировании и движении назад полностью исключается «мертвая зона» в задней области — максимум безопасности.



Сохранять обзор.



# Опция: EasyHelp 4.0

HOLMER совместно с Bosch и Arvato Systems разрабатывает телематическое решение EasyHelp 4.0. Наряду с усовершенствованным и установленным сервисным решением для удаленной диагностики и технического обслуживания для HOLMER Service, EasyHelp 4.0 устанавливается в качестве дополнения к известной системе менеджмента сельского хозяйства Farmpilot. С помощью этого приложения информация о рабочем задании удобно и быстро передается с компьютера в облако онлайн. Одновременно Terra Felis 3 evo сообщает актуальную информацию о машине и выполнении задания обратно диспетчеру.

## Управление через Интернет уже сегодня:

- > **Полная прозрачность всех данных машины — простое планирование использования**
- > **Передача информации о рабочем задании в режиме онлайн непосредственно на Terra Felis 3 evo — эффективное и удобное использование машины**
- > **Перенос обновления программного обеспечения с завода напрямую на машину — сервис без лишних сложностей**
- > **В случае неисправности немедленный анализ параметров при помощи HOLMER Service — для простой идентификации проблемы, максимально быстрого сервисного обслуживания и поставки запасных деталей**
- > **Подключение к платформе обмена данными «agrirouter» - для решений, не зависящих от одного производителя что даёт самостоятельность в выборе системы управления фермерским хозяйством**

# EasyHelp 4.0



HOLMER  
Service



farmpilot

Die digitale Lösung für  
Farm Management und Transportlogistik

agrirouter

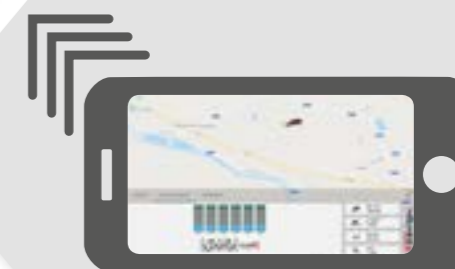

BOSCH  
Invented for life

Online sein

# Опции для больших буртов

Не всегда бурты расположены таким образом, чтобы можно было сразу приступить к перегрузке при помощи Terra Felis. Для таких больших буртов компания Terra Felis предлагает два идеальных решения — с идеальной очисткой свеклы в каждом случае. Кроме того, HOLMER предлагает дополнительную экономичную альтернативу для перегрузки с помощью прицепного транспортера RRL 200 есо.

## Альтернатива.

## Приемный бункер

Terra Felis 3 evo может оснащаться опционально приемным бункером. Загрузка бункера осуществляется при помощи экскаватора или погрузчика. Это позволяет укладывать свеклу в бурты большего размера или даже на укрепленные площадки.

**Отличная очистка, минимальная занимаемая площадь:**

- > Бункер объемом 15 м<sup>3</sup> с гидравлически раскладываемыми боковыми стенками — максимум гибкости
- > 9 чистящих и транспортировочных валцов, 2 x 2 транспортировочных вальца плюс шнековый скребок под бункером — лучшая очистка
- > Плавная регулировка скорости подачи скребкового дна — оптимальное время погрузки



# Альтернатива: RRL 200 eco

Прицепной погрузчик для очистки свеклы RRL 200 eco - это простое и наиболее экономичное решение для очистки и перегрузки сахарной свеклы. RRL 200 eco используется всегда, когда необходимо простое логистическое решение, например - для очень маленьких когатов, для очень больших, широких когатов или для перегрузки когатов со сложным подъездом или плохим обзором.

RRL 200 eco настолько компактен, что его можно использовать и на самых маленьких площадях. В этом случае оптимально используемый фронтальный погрузчик, экскаватор или трактор заполняет бункер объемом 9 м<sup>3</sup>.

Управление осуществляется с помощью дистанционного пульта, что гарантирует водителю возможно наилучшую безопасность. Ширина перегрузки до 9,50 м, высота перегрузки до 5,50 м и угол поворота до 125°. RRL может использоваться абсолютно гибко и даже преодолевать большие расстояния, траншеи, кусты и т.д.

## Простая и дешевая перегрузка свеклы:

- > Бункер объемом 9 м<sup>3</sup> с гидравлически складывающимися боковыми стенками - для максимальной гибкости.
- > Пальцевые очистительный вальцы для отделения камней включая автоматическое реверсирование - для превосходного результат очистки
- > 75 л.с./101 кВт Двигатель Perkins - для оптимальной адаптации мощности
- > Дистанционное управление Teleradio - для работы независимо от местоположения и повышенной безопасности
- > Буксирная проушина - для использования с существующими погрузочно-разгрузочными средствами
- > Автомобильный транспорт со скоростью 40 км/ч - для быстрой смены местоположения

## Разделитель буртов

Возможность приема, очистки и погрузки из буртов любой ширины с высотой до 10 м: Запатентованный разделитель буртов HOLMER обеспечивает максимальную эксплуатационную гибкость и экономию за счет возможности обслуживания одним человеком. Выносной горизонтальный шнек подает свеклу на приемный стол машины Terra Felis, надежно загружая бурты большого размера.

### Простое разделение больших буртов:

- > Различные варианты опциональной оснастки для поля, луга, гравия и покрытия, обработанного дегтем — оптимальная адаптация
- > Приемные вальцы и передаточный валок, 2 длинных накапливающих вальца, 1 комбинированный накапливающий валок с функцией передачи, 8 коротких затягивающих вальцов, твердосплавная наплавка в серийном исполнении — эффективная погрузка свеклы и низкий износ
- > Гидравлический разгружающий, а также подающий шнек — непрерывность подачи свеклы
- > Возможность складывания до 4,50 м — максимальная маневренность
- > Укладывается на прицеп — возможность транспортировки по дорогам в Германии

Работать масштабно.



Думать альтернативно.

Быть рядом.

# Сервис HOLMER

Учет интересов клиентов, надежность, компетентность, быстрота — убедительная мощь Terra Felis находит свое последовательное продолжение в консультациях и услугах, соответствующих запросам потребителей. От индивидуальной сервисной проверки до круглосуточной службы поддержки: мы всегда готовы помочь.

- > **28 сервис-партнеров в немецкоговорящих странах и монтеры собственной сервисной службы HOLMER — максимально быстрое обслуживание на месте**
- > **Круглосуточная служба поддержки — всегда к вашим услугам**
- > **Новый логистический центр площадью 9 000 м<sup>2</sup> — снабжение запчастями на высоком уровне**
- > **Круглосуточная служба поставки запчастей в период сельхозработ — гарантия спокойной работы**
- > **Возможность заказа всего ассортимента запчастей через онлайн-магазин — доступ в любое время**
- > **Полный курс обучения — возможность наилучшей подготовки**
- > **Сервисная дефектовка — индивидуальная услуга, гарантирующая высокую надежность в эксплуатации**

## Подержанные машины

Благодаря отличному качеству изготовления «Сделано в Германии» и использованию высококачественных компонентов техника Terra Felis сохраняет свою ценность на протяжении многих лет. Спрос на подержанные машины также достаточно высок.

Высокая стабильность стоимости и низкие текущие расходы гарантируют успех фермерским хозяйствам и подрядчикам.

Вы тоже ищете свою машину HOLMER?  
Обращайтесь непосредственно к нам!

Сохранять стабильность.

# Технические характеристики

<b>Двигатель</b>	Mercedes Benz OM 936 LA Stage V, включая AdBlue и SCR-Kat и сажевый фильтр для дизельного топлива
Цилиндры	R-6, Twin-Turbo
Рабочий объем	7,7 л
Номинальное число оборотов	1 800 об/мин
Номинальная мощность при 1 800 об/мин	280 кВт/381 лс
Макс. крутящий момент при оборотах двигателя 1 200 об/мин	1 550 Н·м
	автоматическое гидравлическое реверсирование вентилятора
Объем топливного бака	ок. 1 400 л
Объем резервуара AdBlue	ок. 95 л

<b>Привод ходовой части</b>	
Гидростатический привод ходовой части	LINDE ROEGELBERG 3-ходовая распределительная коробка, отдельное подключение замедленного хода
Скорости движения	Замедленный ход от 0 до 1,5 м/мин, бесступенчато, включая зависящее от крутящего момента регулирование тяги загрузки 1-я скорость: 0–16 км/ч, бесступенчато регулируемая 2-я скорость: 0–40 км/ч, бесступенчато регулируемая (в зависимости от национальных нормативных актов) автоматический режим движения, включая систему круиз-контроля (Темпомат) и автоматическое снижение числа оборотов
Полный привод	постоянный при режиме погрузки включается вручную при движении по дороге

<b>Мосты</b>	2 планетарных моста, приводятся в действие карданными валами
Блокировка дифференциала	Пневматическое разделение включения переднего и заднего мостов с автоматической функцией Автоматическое отключение при движении по дорогам
Осевая опора	гидравлический опорный цилиндр на заднем мосту задний мост с балансирующей рессорой

<b>Ходовая часть</b>	
Виды рулевого управления	Управление передним мостом, управление задним мостом, полноприводное управление Выбираемые предварительно комбинации управления, включая автоматическое среднее положение заднего моста Гидравлическое поддресоривание (3-й и 4-й оси) для движения по дорогам, возможность подъема при движении по пашне

<b>Шины</b>	
	MICHELIN MegaXBIB 710/75 R 34

<b>Тормозная система</b>	
Рабочий тормоз	гидравлические барабанные тормоза на обоих мостах
Стояночный тормоз	Стояночный тормоз с пружинным энергоаккумулятором

<b>Гидравлическая система</b>	
Объем бака для гидравлического масла	180 л Привод распределительного насоса, включая циркуляционную смазку под давлением
Макс. объем подачи насоса рабочей гидравлики Load-Sensing	162 л/мин BOSCH-REXROTH для функций цилиндров, включая синхронную активацию
Приемный стол и устройство дополнительной очистки	4 замкнутых гидравлических контура 4 аксиально-поршневых насоса (BOSCH-REXROTH)

<b>Система управления двигателем HOLMER EcoPower</b>	
	Погрузка при низких оборотах двигателя 1 150 об/мин через оптимальную передачу Переключаемые под нагрузкой фрикционные муфты для отключения насосных линий при движении по дороге
<b>Электропитание</b>	24 В генератор 150 А Центральная, модульная схема бортовой электроники на платах Влагозащищенное и виброустойчивое исполнение, включая модульные соединения с вторичной блокировкой 1 x центральный компьютер, а также сменные модули расширения 2 x 12 В розетки (кабина) 1 x 24 В розетка (моторный отсек) 2 x 12 и 24 В неразъемное соединение (для радиоприемника и т.д.)

<b>Панорамная кабина</b>	
	Объем пространства 3,5 м³ Шумоизоляция Обзор на 360°, круговое остекление и выставляемые боковые окна Гидравлический подъем на 5,10 м и смещение назад на 1,24 м Автоматический климат-контроль и автономный отопитель 5 стеклоочистителя, по одному на лобовом, боковых и заднем стеклах а также двери, включая функционирование с интервалами и функцию мойки Сtereo Цифровое DAB радио с комплектом громкой связи Bluetooth-переговорным устройством Вращающееся сиденье GRAMMER с подогревом и пневматическим фиксирующим устройством, которое приводится в действие нажатием кнопки Солнцезащитные шторы Большой холодильный отсек и отделения для папок
Инновационная концепция управления HOLMER SmartDrive	Сенсорный терминал 12,1 дюйма HOLMER EasyTouch 2 эргономичных джойстика с интегрированными мини-джойстиком для постоянно используемых функций Настройки всех агрегатов могут изменяться и сохраняться в памяти при помощи программных клавиш Функция быстрого выбора интенсивности очистки свободно программируемыми клавишами Функция ЗУ неисправностей и меню диагностики, включая экспорт через USB-порт

<b>Освещение</b>	
Фары для передвижения	2 светодиодные фары ближнего света (1 950 лм) 2 светодиодные фары дальнего света (1 950 лм) 2 задних светодиодных фонаря и 2 динамических указателей поворота
Рабочие фары	14 светодиодов (2 500 лм), вокруг кабины 10 светодиодов (1 800 лм), агрегаты очистки, место перегрузки 3 проблесковых маячка энергосберегающее светодиодное освещение моторного отсека

<b>Система камер</b>	
	Блок из 4 камер: приемного стола, дополнительной очистки, перегрузки и заднего хода, Структура экрана: 1-, 3- и 4-кратный, монитор на вращающемся сиденье

<b>Централизованная система смазки</b>	
	с электронным управлением (BEKA-MAX) может быть настроена смазка через определенный интервал времени и ручное включение через терминал

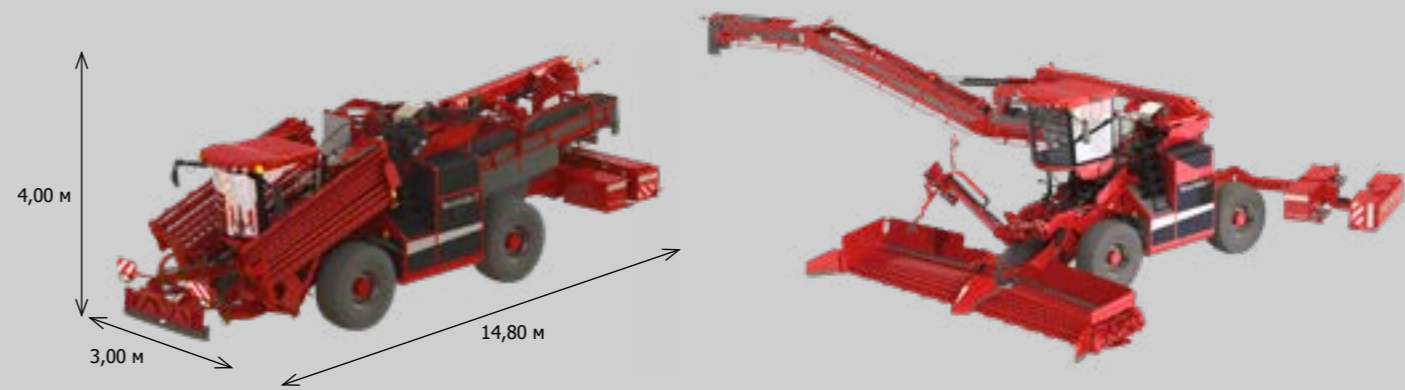

<b>Приемный стол</b>	VarioPick, запатентованный компанией HOLMER Ширина 9,72 м (внутренняя) 3 вида вальцов, регулируемые по отдельности автоматическая и ручная функция реверса Ледокол
Угол	Регулировка от 17° до 22°
Вальцы	4 вальца приемного стола (приемные и передаточные вальцы) 6 вальцов предварительной очистки (распределяющие вальцы) 8 вальцов основной очистки (затягивающие и накапливающие вальцы) Диаметр трубы 140 мм, Диаметр витков 20 мм из износостойкого специального материала в направлении подачи зависимая специальная твердосплавная наплавка на витках накапливающих вальцов, до трех слоев серийно до четырех слоев наплавки высокой твердости между витками интегрированная подшипниковая опора на проходящей трубе накапливающих вальцов, без наклона, включая пластину из твердого металла на конце витков
Центральный клин	Автоматическая регулировка частоты вращения в зависимости от скорости перегрузки, медленно движущиеся сменные клинья и кожух из двух частей
Очиститель буртов	Телескопическая труба с противовесом и автоматически складывающимися фарами пропорциональное управление мини-джойстиком Автоматизированный захват оставшейся свеклы, включая функцию смещения

<b>Транспортер</b>	
	Ширина 900 мм Деление 50 мм Износостойкие, мягкие полиуретановые захваты, включая клапана для загрязнений Функция очистки с удвоением скорости транспортера при очень клейких почвах Канал транспортера с полиуретановыми пластинами для защиты от износа

<b>Устройство дополнительной очистки</b>	
	8 вальцов дополнительной очистки со специальным защитным двойным нанесением Перепады от 680 до 780 мм (с транспортера на устройство дополнительной очистки) Перепады от 640 до 720 мм (с устройства дополнительной очистки на перегрузочный транспортер) Сепарирующая лента (серийное исполнение), шириной 900 мм с делением 50 мм HOLMER Cleaner (опция), ширина 1 100 мм HOLMER VarioCleaner (опция), ширина 1 100 мм HOLMER CrossRoller flex (опция), ширина 1 100 мм Тормоз для свеклы (опция)

<b>Перегрузочный транспортер</b>	
	Ширина ленты 800 мм Высота перегрузки свыше 6,00 м Расстояние перегрузки, не более 15,00 м Облегченная конструкция с высокопрочными износостойкими ПЭ-панелями Возможность выдвигания с углом поворота вправо или влево до 332°

<b>Рычаг противовеса</b>	
	Интегрированный выдвигной бак дизельного топлива Макс. вес 2 870 кг (полная заправка топливного бака), смещение центра тяжести не более чем на 19 %

<b>Система автоматического складывания</b>	
	Автоматическое складывание и выдвигание таких компонентов, как приемный стол, кабина, перегрузочный транспортер с противовесом Переход в рабочее или транспортировочное положение одним нажатием кнопки, с предварительным выбором левой или правой позиции

<b>Путь очистки</b>	от мин. 24,4 м до макс. 32,5 м
<b>Площадь очистки</b>	макс. 31,3 м² Автоматическое отключение реверса приемного стола и устройства дополнительной очистки

<b>Система взвешивания (опция)</b>	
	Ленточные весы Pfreundt с 2 весовыми ячейками на перегрузочном транспортере и управлением посредством меню на терминале, ролики весов на прямом элементе излома рамы Опционально: Интерфейс данных

<b>HOLMER DynaFill (опция)</b>	
	Полная автоматизация процесса наполнения кузова автомобиля Запатентованная система лазерных датчиков на перегрузочном транспортере с функцией распознавания насыпного конуса

<b>Система увлажнения (опция)</b>	
	до 1 200 л 4 сопла в приемном столе 6 сопел в устройстве дополнительной очистки Непрерывный режим и работа с интервалами Управление в зависимости от давления Раздельная установка времени увлажнения и продолжительности перерывов Включение справа/слева Фильтр

<b>Габариты и вес</b>	
Общая длина	14,8 м
Ширина	3,00 м при 710/75 R 34
Высота	4,00 м
Колесная база	4,80 м

<b>Специальное оснащение</b>	
	Система камер TopView IF 800/70 R 32 MICHELIN 182 A8 TL CerexBib (наружная ширина 3,27 м) Телеметрическая система HOLMER EasyHelp 4.0 Приемный бункер Разделитель буртов; ширина захвата 3,70 м

Возможно внесение изменений в целях технического прогресса; принято TÜV и Объединением отраслевых страховых союзов; соответствует предписаниям CE.  
Характеристики зависят от национальных нормативных актов.



11/2019

HOLMER Maschinenbau GmbH  
Regensburger Straße 20  
84069 Schierling/Eggmühl (Ширлинг/  
Эггмюль)  
Германия

ТЕЛ.: +49 (0) 94 51/93 03-0  
ФАКС: +49 (0) 94 51/93 03-31 32 00

info@holmer-maschinenbau.com  
www.holmer-maschinenbau.com

**HOLMER**   
**exxact**